



CARACTERÍSTICAS TÉCNICAS

MASSA

Peso operacional (máx.)	9.450 kg
Peso operacional incl. ROPS (max.)	8.150 kg
Peso operacional (incl. Cab)	8.250 kg
Peso do módulo dianteiro/traseiro (incl. Cab)	4.075 kg/4.075 kg

COMPACTAÇÃO

Força centrífuga (alta/baixa amplitude)	90 kN/75 kN
Amplitude nominal (alta/baixa)	0.7 mm/0.3 mm
Carga estática linear (dianteiro/traseiro)	23.6 kg/cm/23.6 kg/cm
Frequência de vibração (alta/baixa)	48 Hz/67 Hz
Tanque de água	750 l

COMPACTAÇÃO (CE)

Força centrífuga (alta/baixa amplitude)	77 kN/43 kN
Amplitude nominal (alta/baixa)	0.6 mm/0.2 mm
Carga estática linear (dianteiro/traseiro)	23.6/23.6 kg/cm
Frequência de vibração (alta/baixa)	48 Hz/62 Hz
Tanque de água	750 l

TRAÇÃO

Velocidade	0-12 km/h
Oscilação vertical	±7°
Subida de rampas, teórico	37 %

MOTOR

Fabricante/Modelo	Deutz TCD 3.6 HT T4f
Tipo	Water cooled turbo Diesel
Potência nominal, SAE J1995	55 kW (74 hp) @ 2.200 rpm
Tanque de combustível	130 litros

MOTOR

Fabricante/Modelo	Cummins QSB 3.3 IIIA/T3
Tipo	Turbo diesel, refrigerado a água
Potência nominal, SAE J1995	74 kW (99 hp) @ 2.200 rpm

MOTOR

Fabricante/Modelo	Deutz TCD 3.6 HT StageV
Tipo	Turbo diesel, refrigerado a água
Potência nominal, SAE J1995	55 kW (74 hp) @ 2.200 rpm

SISTEMA HIDRÁULICO

Tração	Bomba de pistão axial de vazão variável. Motores (3) de pistão axial de vazão variável.
Vibração	Bombas (2) de pistão axial de vazão variável. Motores (2) de pistão axial de vazão constante.
Direção	Bomba de engrenagens de vazão constante.
Freio de serviço	Hidroestático na alavanca frente/ré.
Freio de emergência/Estacionamento	Multidisco em ambos os cilindros compactadores.

Encontre-nos localmente em www.dynapac.br

Reservamo-nos o direito de alterar as especificações sem aviso prévio. As fotos e ilustrações nem sempre mostram versões padrão das máquinas. As informações acima são apenas uma descrição geral, todas as informações são fornecidas sem responsabilidade.

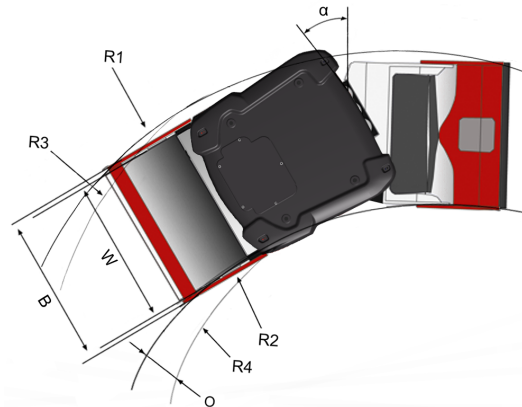
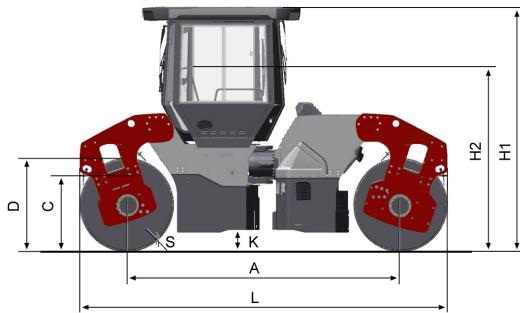

DIMENSÕES

DIMENSÕES

B. Largura	1850 mm
D. Diâmetro do cilindro	1.150 mm
H1. Altura, com ROPS/cabine	2.990 mm
L. Comprimento	4.490 mm
O. Off-set	335 mm
R1. Raio de giro, externo	6690 mm
R2. Raio de giro, interno	4960 mm
R3. Raio de giro, externo (Off-set)	5000 mm
R4. Raio de giro, interno (Off-set)	3270 mm
S. Espessura da chapa do cilindro	20 mm

EQUIPAMENTOS STANDARD

- Controle automático de vibração (AVC)
- Controle automático de água (AWC)
- Alarme de ré
- Display: Temp. do motor, Nível de água, Frequência/impactometer
- Temp. hidr., Velocímetro, Tacômetro, Voltagem, VPM, Nível de água
- Filtros para sistemas de aspersão
- Suporte para caixa de lanche
- Pontos de verificação hidráulica
- Plataforma do operador com amortecedores
- Sistema de aspersão pressurizado
- Plataforma do operador com assento giratório e de deslocamento lateral
- Raspadores acionados por mola

OPCIONAIS

Ar Condicionado /Climatização Automática (ACC) (Opcional)

- O sistema contém gases fluorados com efeito de estufa.
- Designação do refrigerante: HFC-134a
- Peso do líquido refrigerante quando cheio: 1,35 kg
- CO₂ equivalente: 1.930 ton
- GWP: 1430

Encontre-nos localmente em www.dynapac.br

Reservamo-nos o direito de alterar as especificações sem aviso prévio. As fotos e ilustrações nem sempre mostram versões padrão das máquinas. As informações acima são apenas uma descrição geral, todas as informações são fornecidas sem responsabilidade.