

KOMATSU®

GD655-5

POTÊNCIA LÍQUIDA

218 HP @ 2100 rpm

PESO OPERACIONAL

18400 kg

COMPRIMENTO DA LÂMINA

4,32 m

ecot3

GD

655



MOTONIVELADORA

O modelo ilustrado pode incluir equipamentos opcionais.

PANORÂMICA

Nova Transmissão Automática de Modo Duplo Inclui uma Função Anti-Estol

Torna a operação em baixa velocidade suave e automática

Consumo de Combustível até 22% Menor com Dois Modos de Trabalho

Redução de 22% no consumo de combustível em comparação com a GD655-3.

Cabina com Ampla Visão da Lâmina e Elevado Conforto

Ampla visibilidade com baixos níveis de ruído operacional.

Ambiente de Trabalho Mais Confortável

- A nova cabina em formato hexangular com coluna dianteira em Y e colunas laterais permitem total visibilidade da lâmina e da dianteira da máquina
Ver página 9.
- Baixo nível de ruído operacional – Os níveis de ruído em operação foram significativamente reduzidos
Ver página 8.

Características de Economia de Combustível

- Dois modos de trabalho selecionáveis:
<Modo P> e <Modo E>
Ver página 4.
- O operador pode escolher entre as opções <Modo automático> ou <Modo manual> com a nova transmissão automática de modo duplo
Ver página 5.



Revolucionário monitoramento do equipamento via satélite

As máquinas que, como esta, contam com o **KOMTRAX**, são capazes de transmitir dados, como sua localização no momento, leitura atualizada de seu horímetro e mapas de operação a um site confiável e seguro na Internet através do emprego de tecnologia de comunicação sem fio.

Tendo o **KOMTRAX** como aliado, nossas máquinas podem enviar códigos de erro e dados relativos a mensagens de alerta, itens de manutenção, níveis de combustível, consumo de combustível e muito, mas, muito mais.

Excelente Desempenho

- Motor Ecológico Komatsu SAA6D107E-1, atende aos padrões de controle de emissão de poluentes PROCONVE/MAR-I.
- Operação suave com o motor não estolando em baixa velocidade. Máxima produtividade com a transmissão automática de modo duplo. Ver página 5.
- Excelente controlabilidade da lâmina, proporcionada pelo sistema hidráulico Sensível à Carga de Centro Fechado (CLSS) com as válvulas de controle multifuncionais e Válvula de Retenção Ver página 6.
- Ângulos agressivos da lâmina, possibilitados pela excelente distância entre eixos Ver página 6.
- Volante da direção e alavancas mecânicas convencionais proporcionam controles previsíveis e de pouco esforço Ver página 6.



POTÊNCIA LÍQUIDA
218 HP @ 2100 rpm

PESO OPERACIONAL
18400 kg

COMPRIENTO DA LÂMINA
4,32 m



Excelente Facilidade de Manutenção

- Facilidade de limpeza do radiador por meio de inversão do ventilador de arrefecimento, acionada manualmente Ver página 7.
- Facilidade de abastecimento de combustível ao nível do solo Ver página 7.
- Tampas com travas de ampla abertura oferecem fácil acesso ao motor e radiador Ver página 7.
- Sistema KOMTRAX®

O modelo ilustrado pode incluir equipamentos opcionais

Características de ecologia

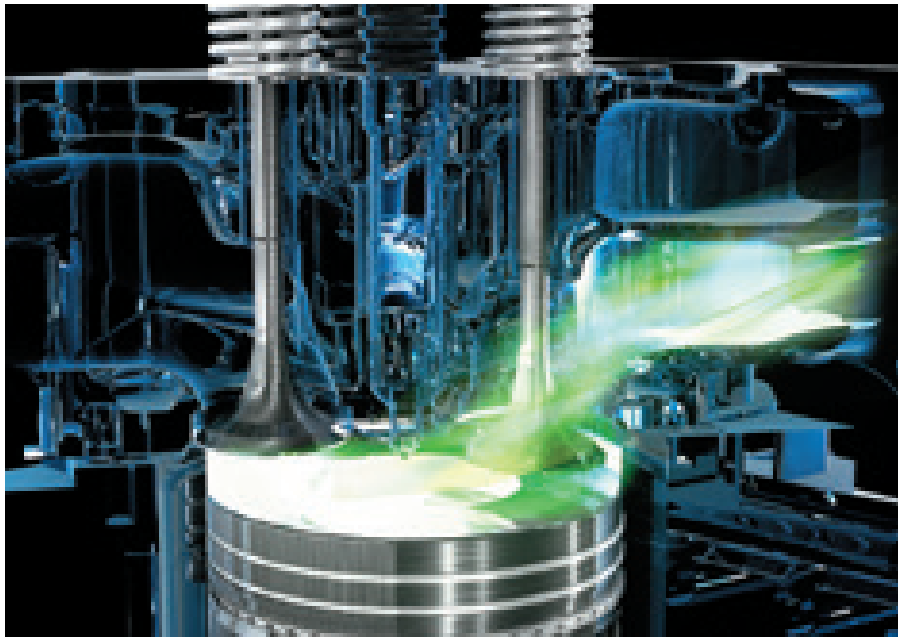

Tecnologia Komatsu



A Komatsu desenvolve e fabrica em suas próprias instalações todos os principais componentes que compõem esta máquina, como motores e sistemas eletrônicos e hidráulicos.

Como todos os componentes operam em perfeita harmonia, é possível aumentar ainda mais a eficiência das operações, obtendo níveis elevados de produtividade de sem afetar o meio ambiente.

Com esta "Tecnologia Komatsu", aliada às impressões fornecidas pelos clientes, a Komatsu vem obtendo avanços notáveis no campo tecnológico.

O resultado é uma nova geração de máquinas de altíssimo desempenho que respeitam o meio ambiente.

Motor Komatsu SAA6D107E-1 de Alta Performance

O sistema de injeção eletrônica "common rail" para cargas pesadas proporciona uma excelente combustão. Este sistema também fornece uma resposta mais ágil nas acelerações, aumentando a potência da máquina e a resposta hidráulica.

POTÊNCIA LÍQUIDA: 218 HP

Motor com Baixa Emissão de Poluentes

Este motor atende aos padrões de controle de emissão de poluentes, PROCONVE/MAR-I, sem contudo sacrificar a produtividade da máquina.

Ventilador de Arrefecimento de Inversão Manual e Acionamento Hidráulico

Reduz a perda de potência em baixas temperaturas e diminui o ruído produzido pelo motor. Facilita a limpeza.

Níveis Excelentes de Economia de Combustível

Uma redução significativa no consumo de combustível é obtida graças ao controle da rotação do motor.

Redução de até 22% no Consumo de Combustível (comparado com os dados de teste da GD655-3)

Motor VHPC de 2 modos e 3 estágios

O sistema permite a seleção do modo mais apropriado entre as opções <P> ou <E> de acordo com as condições dos trabalhos a serem executados.

Os modos são facilmente selecionáveis por meio de um interruptor existente na cabina do operador.

• Modo P

Uma maior produtividade pode ser obtida aproveitando-se ao máximo a elevada potência do motor. Sua aplicação é especialmente apropriada para locais que exigem maior atuação da motoniveladora.

• Modo E

Este modo é selecionado quando se deseja obter máxima economia e aplicações em trabalhos mais leves.

Este recurso proporciona a utilização da potência mais adequada com a melhor relação de consumo de combustível.

HP (líquida)

	P		E	
	AUTO	MANUAL	AUTO	MANUAL
F1				
F2	180	180	145	145
F3	200			
F4				
F5		200	180	180
F6				
F7	218	218	200	200
F8				
R1	180	180	145	145
R2				
R3	200	200	180	180
R4				

Transmissão de Modo Duplo

Conversor de torque: Projetado para Oferecer Potência e Controle

Transmissão Hidráulica (Power Shift) Komatsu

Projetada e fabricada especificamente para as motoniveladoras Komatsu. Essa transmissão proporciona mudanças de marcha com o máximo de potência ao longo do caminho, bem como os recursos de controle de aproximação e mudança automática nas marchas mais altas.

Conversor de torque com Lock-up (Bloqueio/Desbloqueio no Modo Automático)

Ou transmissão direta (modo manual); o operador escolhe a aplicação da transmissão mais adequada ao trabalho a ser realizado. Em aplicações que exigem potência para nivelamento de terrenos acidentados ou controle fino à baixa velocidade, o operador pode selecionar o modo automático. O conversor de torque proporciona ao operador extraordinária força de tração e controle.

O mais importante, você pode conseguir um bom controle em baixa velocidade sem a necessidade de mudança de marcha ou uso do pedal para controle de aproximação. A transmissão por conversor de torque está disponível da primeira à oitava marcha. Caso seja necessário desenvolver uma velocidade elevada de transporte ou para remoção de material, o operador pode selecionar a opção de transmissão manual. O operador tem à sua disposição o melhor das duas opções.

Seleções de marcha

Oito marchas avante e quatro marchas à ré proporcionam ao operador uma ampla autonomia de trabalho. No modo automático, a mudança de marchas é automática da quinta à oitava marcha.

O operador seleciona a marcha mais alta em que deseja operar e a transmissão vai passando automaticamente da quarta à oitava marcha até chegar à marcha mais alta selecionada pelo operador.

		Posição da alavanca de mudança de marcha												
		F1	F2	F3	F4	F5	F6	F7	F8	R1	R2	R3	R4	
MODO AUTOMÁTICO	Marcha de deslocamento	F-1	○							R-1	○			
		F-2		○						R-2		○	○	○
		F-3			○					R-3			○	○
		F-4				○	○	○	○	R-4				○
		F-5					○	○	○					○
		F-6						○	○					○
		F-7							○					○
		F-8												○
MODO MANUAL			●	●	●	●	●	●	●					

- Na condição de bloqueio (conversor de torque fora de uso)
- À medida que a velocidade da máquina aumenta, o conversor de torque altera a condição para bloqueado.
- ◎ Em estado de conversor de torque
- | Mudança automática de marcha

Proteção Eletrônica Contra Sobrecarga Rotacional

Este sistema ajuda a prevenir danos ao motor e à transmissão causados por reduções de marcha prematuras e sobrecarga rotacional na descida de rampas.

Controle Eletrônico da Transmissão

Produz uma troca de marchas suave, permitindo ao operador manter uma superfície de nivelamento uniforme mesmo que necessite mudar de marcha.

A suavidade na mudança de marchas também aumenta a vida útil da transmissão, já que o esforço aplicado às suas embreagens é menor.

Uma única alavanca controla o sentido de deslocamento, a velocidade e a aplicação do freio de estacionamento.

Pedal de Controle de Aproximação com Mínimo Esforço de Atuação do Operador

Proporciona ao operador controle preciso sobre os movimentos da máquina. Este recurso é particularmente importante para operadores familiarizados com a operação de motoniveladoras no modo manual.



Nova Transmissão Automática de Modo Duplo

Transmissão de Modo Duplo Com uma Nova Função

A combinação do modo manual com o modo automático é extremamente eficaz para operações suaves em baixas velocidades, evitando o estol do motor.

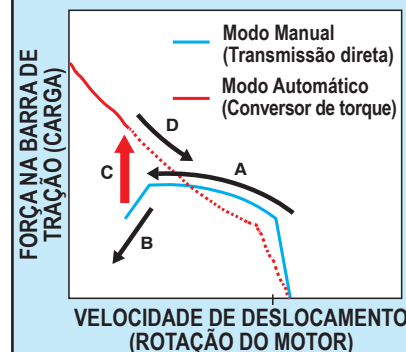

- A Com o aumento da carga, a rotação do motor diminui.
- B Se a carga aumenta ainda mais, o motor tende a estolar.
- C Imediatamente antes de estolar, o sistema é alterado automaticamente para o modo automático (com o conversor de torque) para evitar o estol.
- D Com a redução da carga e a recuperação da velocidade de deslocamento, o retorno para o modo manual se dá também automaticamente.

Características de Controle Avançado

Sistema Hidráulico Sensível à Carga de Centro Fechado (CLSS)

A bomba é de vazão variável, atendendo ao sistema conforme a necessidade requerida. Ao identificar a solicitação imposta por uma carga, a bomba prontamente supre a vazão e a pressão que atendam à demanda. O resultado é um menor aquecimento do sistema hidráulico, rápida resposta aos comandos e menor consumo de combustível. O destaque fica por conta da maior eficiência com este sistema hidráulico CLSS.



Válvulas de Controle dos Implementos

Projetadas e fabricadas pela Komatsu especificamente para motoniveladoras, as válvulas possuem atuação direta e proporcionam ao operador notável sensibilidade, além de previsibilidade das respostas do sistema e situações não convencionais que envolvam o controle de implementos. Para ajudar a manter os ajustes exatos da lâmina, os circuitos hidráulicos contam com válvulas de bloqueio. Há ainda a incorporação de válvulas de alívio em circuitos selecionados para que os cilindros não sofram sobrecargas de pressão.

Baixo Esforço de Operação

Os controles dos implementos foram projetados para reduzir a fadiga do operador. São caracterizados por alavancas de curso curto que exigem pouco esforço do operador para atuá-las em ambas as direções. O espaçamento estrategicamente adotado entre as alavancas de controle e seu curso curto permite ao operador usar os diversos controles com apenas uma das mãos.

Vazão Equilibrada

Quando o operador usa diversos controles ao mesmo tempo, a vazão é proporcional a fim de possibilitar a operação de vários implementos simultaneamente.

Velocidade Constante dos Implementos

Seja qual for a rotação do motor, a velocidade dos implementos é constante em razão da grande potência de saída da bomba e da função de controle proporcional de vazão.

A Mais Versátil Geometria de Lâmina do Mercado

As motoniveladoras Komatsu trazem a mais versátil geometria de lâmina oferecida pela indústria.

Economize tempo e dinheiro na abertura de valas deslocando a terra removida para a direita, sem, assim, precisar obstruir o leito da via. Tudo graças ao extraordinário alcance e a grande angulação da lâmina Komatsu. Há uma folga generosa entre o canto da lâmina e a armação principal, mesmo com a parte inferior angulada acentuadamente para baixo.

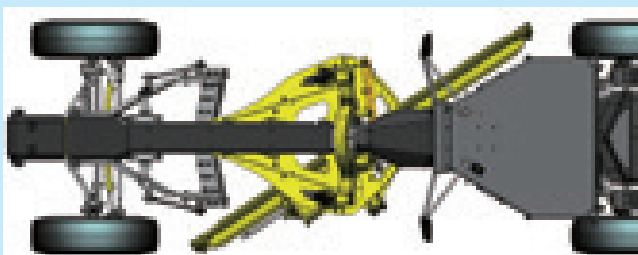

Angulação da lâmina

Angulação da lâmina

A longa distância entre eixos possibilita ao operador uma angulação da lâmina fora do comum. Esta grande angulação da lâmina permite que o material se mova mais livremente ao longo da lâmina, o que reduz a demanda de potência. Isto é particularmente útil em solo seco ou argiloso.

Construção Robusta

Construção soldada em "U" da barra de tração e armação em "A". Incorporação de um círculo forjado inteiriço capaz de suportar altas tensões. Para reduzir o desgaste, os dentes são temperados por indução no semicírculo de 180° frontal. A sustentação máxima é alcançada com a fixação do círculo na barra de tração por intermédio de seis sapatas de suporte.

Sistema de Proteção

Os acumuladores de levantamento da lâmina (opcionais) absorvem os impactos gerados quando a lâmina se choca com objetos imóveis. Este recurso é especialmente útil onde são encontrados objetos ocultos com frequência, como no nivelamento de terrenos irregulares e em áreas rochosas. Ele proporciona um controle preciso, ao mesmo tempo que assegura o alívio de cargas de impacto verticais.

Características de Manutenção

Facilidade de Manutenção

Fácil Acesso às Áreas de Serviço

- As amplas tampas articuladas proporcionam fácil acesso aos pontos de serviço do motor e do radiador. Os filtros de óleo, rosqueáveis, são de substituição rápida.
- O painel de fusíveis está localizado na cabina. Os circuitos e as amperagens dos fusíveis possuem clara identificação.
- O ponto de inspeção do óleo do tandem está estrategicamente posicionado na extremidade do tandem.
- O horímetro está situado no sistema de monitoramento eletrônico.
- Extrema facilidade de reabastecimento ao nível do solo.
- Os pontos de drenagem do óleo do motor, óleo hidráulico e líquido de arrefecimento possuem fácil acesso.

Fácil Limpeza do Radiador com a Ativação Manual da Inversão de Sentido do Ventilador de Arrefecimento

Os resíduos de poeira presos no radiador e nas aletas de arrefecimento são eliminadas com o ventilador de acionamento hidráulico girando em sentido inverso.

Composição Modular do Trem de Força

Com um projeto modular, é possível remover o motor, a transmissão ou os comandos finais de modo independente para serviços rápidos de manutenção.

Visor de Caracteres de Fácil Visualização

Durante as operações normais, o odômetro/horímetro é exibido no painel monitor. Na ocorrência de qualquer anormalidade ou sobrecarga na máquina, ou mesmo havendo necessidade de inspeção e manutenção, os códigos de ação são exibidos no visor para notificar o operador, orientando-o a tomar as medidas apropriadas.



Inversão de sentido do ventilador de arrefecimento



Caixa de ferramentas

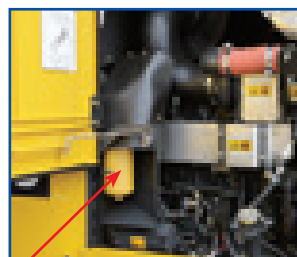

Filtro de transmissão rosqueável



Abastecimento ao nível do solo

Freios a Disco em Banho de Óleo Livres de Manutenção

A Komatsu projeta e fabrica freios a discos múltiplos completamente selados e livres de ajustes. Os freios são em banho de óleo, de acionamento hidráulico e liberados por mola, estando localizados em cada uma das rodas do tandem para a eliminação das cargas exercidas no trem de força pela frenagem e a agilização da manutenção. Um sistema de freios totalmente hidráulico neutraliza todos os problemas associados a sistemas pneumáticos. A grande superfície de frenagem assegura um desempenho confiável dos freios e sua longa vida útil.

Ambiente de Trabalho Agradável

O motor e a transmissão, montados sobre coxins de borracha, transmitem menos ruído e vibração ao operador e aumentam a vida útil dos componentes. Uma colméia de alumínio livre de chumbo é usada no radiador para atender às exigências globais de preservação do meio ambiente.

Interruptor de Desconexão das Baterias

As baterias podem ser desconectadas com este interruptor para a realização de inspeções e serviços de manutenção e reparo da máquina ou para verificação das baterias.

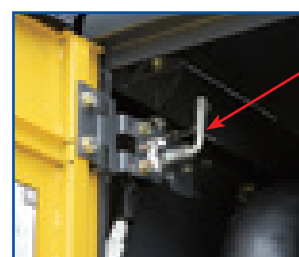

Interruptor de desconexão

Ambiente de Trabalho

Um Ambiente de Trabalho Confortável em uma Espaçosa Cabina



Nível de ruído dinâmico dentro da cabina: 72 dB(A)
(ISO 6396)

Interior Espaçoso

O espaço extra grande para as pernas e os pés cria uma cabina espaçosa que proporciona liberdade de movimentos. A cabina possui uma área para armazenagem de itens pessoais, como uma lancheira, suporte para copos e cabide para roupas.

Assento com Suspensão de Contorno Anatômico

Caracteriza-se pelos apoios laterais para os braços reguláveis e o cinto de segurança retrátil. O assento acompanha o contorno de seu corpo e pode ser facilmente ajustado para suportar seu peso exato e, assim, proporcionar a você maior conforto.

Controle Elétrico de Aceleração

O interruptor de regulagem de rotação do motor permite ao operador adequar perfeitamente a condição de trabalho selecionando um dos três modos: Automático, Desligado e Manual. A rotação do motor ajustada pelo interruptor de aceleração é cancelada quando o pedal de freio ou acelerador é acionado no modo automático.

Sistema de Monitoramento Eletrônico

O sistema de monitoramento eletrônico monitora importantes sistemas da máquina e fornece ao operador advertências quando há ocorrência de anormalidades.

Console de Controle Ajustável

O console de controle é ajustável para trás e para frente a fim de facilitar a entrada e saída da cabina. O volante da direção também inclina segundo a preferência do operador.

Ar Condicionado

As saídas de ar inteligentemente posicionadas do ar condicionado asseguram o conforto do operador em uma ampla gama de condições atmosféricas externas.

Cabina em Formato Hexangular

A cabina é composta de estrutura anti-capotamento ROPS/FOPS fechada de perfil baixo (SAE J1040, J231; ISO 3471, 3449) e de Nível 2.



Cabina com estrutura protetora anti-capotamento (ROPS), equipada com lavadores e limpadores com velocidade intermitente

Visão Privilegiada



Excelente visibilidade da cabina

Visibilidade Total

A visão é extremamente privilegiada na nova cabina hexangular com coluna em forma de Y e colunas laterais com ampla abertura traseira (patente requerida). A excepcional visibilidade torna o operador mais confiante e ajuda a aumentar a produtividade em todas as aplicações envolvendo a motoniveladora. O posicionamento estratégico da articulação da lâmina desobstrui a visão da lâmina e da área de trabalho à frente. O capô afunilado do motor proporciona boa visibilidade da traseira da máquina, especialmente do escariador traseiro.



Vista da parte traseira da máquina

ESPECIFICAÇÕES



MOTOR

Modelo..... KOMATSU SAA6D107E-1*
 Tipo..... 4 tempos, injeção direta e arrefecido à água
 Aspiração..... Turboalimentado e pós-resfriado ar-ar
 Número de cilindros..... 6
 Diâmetro..... 107 mm
 Curso..... 124 mm
 Cilindrada..... 6,69 l
 Potência bruta (Modo manual)
 Modo P
 F1 ~ F3..... 183 HP (136 kW) @2000 rpm
 F4 ~ F6..... 203 HP (151 kW) @2000 rpm
 F7 ~ F8..... 221 HP (165 kW) @2100 rpm
 Modo E
 F1 ~ F3..... 148 HP (110 kW) @2000 rpm
 F4 ~ F6..... 183 HP (136 kW) @2000 rpm
 F7 ~ F8..... 203 HP (151 kW) @2000 rpm
 Potência líquida no volante** (Modo manual)
 Modo P
 F1 ~ F3..... 180 HP (134 kW) @2000 rpm
 F4 ~ F6..... 200 HP (149 kW) @2000 rpm
 F7 ~ F8..... 218 HP (163 kW) @2100 rpm
 Modo E
 F1 ~ F3..... 145 HP (108 kW) @2000 rpm
 F4 ~ F6..... 180 HP (134 kW) @2000 rpm
 F7 ~ F8..... 200 HP (149 kW) @2000 rpm
 Torque Máx..... 941 Nm 96,0 kg·m @1450 rpm
 Aumento do torque..... 31 %
 Velocidade do ventilador..... Máx. 1500 rpm
 Purificador de ar..... 2 estágios, tipo seco
 Sistema elétrico..... 24 Volts com alternador de 90 A
 Bateria..... 2 - livre de manutenção (12 Volts de 170 Ah e 1000 cca)

* Atende aos padrões de controle de emissão de poluentes PROCONVE/MAR-I.

** Potência líquida no volante disponível para condições padrão SAE J1349 incluindo purificador de ar, alternador (carregado), bomba de água, óleo lubrificante, bomba de combustível, silencioso e ventilador funcionado à mínima velocidade.



TRANSMISSÃO E CONVERSOR DE TORQUE

Potência integral na troca de marchas da transmissão com conversor de torque de estator de rotação livre e integrado com lock-up (bloqueio/desbloqueio) para transmissão direta.

Velocidades máximas (na rotação nominal do motor)

Marcha	Avante	Ré
1ª	3,4 km/h	4,5 km/h
2ª	5,0 km/h	9,2 km/h
3ª	7,0 km/h	20,3 km/h
4ª	10,2 km/h	40,3 km/h
5ª	15,4 km/h	
6ª	22,3 km/h	
7ª	30,6 km/h	
8ª	44,3 km/h	



TANDEM

Oscilante, de seção em caixa soldada..... 520 mm x 202 mm
 Espessura da parede lateral: Interna..... 22 mm
 Externa..... 19 mm
 Espaçamento entre o eixo das rodas..... 1525 mm
 Oscilação do Tandem..... 11° avante, 13° à ré



EIXO DIANTEIRO

Tipo..... Seções de aço soldado para construção em barra sólida
 Vão livre em relação ao solo em conversões pivotadas..... 620 mm
 Ângulo de inclinação da lâmina, à direita ou esquerda..... 16°
 Grau de oscilação, total..... 32°



EIXO TRASEIRO

Eixo totalmente flutuante em aço liga com tratamento térmico, e diferencial com função de bloqueio/desbloqueio.



RODAS DIANTEIRAS E TRASEIRAS

Tipo dos mancais..... De rolamentos cônicos
 Pneus..... 17,5 X 25
 Aros das rodas (desmontáveis)..... aros de 14" tripartida



DIREÇÃO

Sistema direcional de acionamento hidráulico proporcionando controle da direção mesmo com o motor desligado segundo os padrões SAE J53 e J1151.

Raio de giro mínimo..... 7,4 m
 Inclinação máxima da direção para a direita ou esquerda..... 49°
 Ângulo de articulação para a direita ou esquerda..... 25°



FREIOS

Freio de serviço..... Freios a disco em banho de óleo, selados e de acionamento hidráulico
 Atuação por pedal nas 4 rodas do tandem
 Superfície de frenagem total igual a 13691 cm².
 Freio de estacionamento..... Acionamento manual com aplicação por mola e pinça de alívio hidráulico com intertravamento da transmissão.



CHASSI

Estrutura da armação dianteira
 Altura..... 300 mm
 Peso..... 300 mm
 Espessura..... 14 mm



BARRA DE TRAÇÃO

Formato em "A" de construção prensada em seção em "U" e soldada para máxima resistência com esfera da barra de tração substituível.

Armação da barra de tração 210 x 25 mm



CÍRCULO

Forjado em formato anelar inteiro com 6 sapatas de sustentação de superfície de desgaste substituível. Dentes do semicírculo de 180° frontal do círculo tratados por têmpera.

Diâmetro (externo) 1530 mm
Controle hidráulico da inversão do sentido de rotação do círculo 360°



LÂMINA

Com deslocamento lateral hidráulico, construída com aço de alto teor de carbono. Inclui placas de desgaste metálicas, bordas cortantes e flancos substituíveis. As bordas cortantes recebem tratamento de têmpera em toda peça.

- 4320 mm
Dimensões 4320 x 660 x 19 mm
Raio do arco 329 mm
Borda cortante 152 x 16 mm



ALCANCE DA LÂMINA

Deslocamento do centro do círculo: Direito 590 mm
Esquerdo 590 mm

Deslocamento lateral da lâmina:
Direito 820 mm
Esquerdo 820 mm

Alcance máximo lateral além dos pneus traseiros (chassi em linha reta)
Direito 2000 mm
Esquerdo 2000 mm

Elevação máxima acima do solo 480 mm
Profundidade máxima de corte 615 mm
Ângulo máximo da lâmina, direito ou esquerdo 90°
Variação do ângulo de inclinação da lâmina 40° para frente, 5° para trás



SISTEMA HIDRÁULICO

Tipo CLSS (centro fechado, com sensor de carga) com bomba de pistões de vazão variável. Válvulas de controle de ação direta de curso curto com mínimo esforço para o operador e programação da vazão máxima pré-selecionada para cada função. Válvulas antidrift (retenção pilotada) de dupla ação nos cilindros de levantamento e inclinação da lâmina, deslocamento lateral do círculo, articulação e inclinação das rodas.

Vazão máxima 200 litros/min @ 2000 rpm
Pressão de descarga 35 kg/cm²
Pressão máxima do sistema 210 kg/cm²



INSTRUMENTOS

Sistema de monitoramento eletrônico com funções de diagnóstico de falhas:

Indicadores:

Padrões articulação, temperatura do líquido de arrefecimento, nível de combustível, velocímetro, indicador de mudança da transmissão, tacômetro do motor, temperatura do óleo do conversor de torque

Indicadores/Luzes de alerta:

Padrões carga da bateria, flutuação da lâmina, pressão do óleo dos freios, temperatura do controle de aproximação, indicador direcional, pressão do óleo do motor, temperatura do óleo hidráulico, sinal do aquecedor, bloqueio do braço de levantamento, freio de estacionamento, bloqueio do diferencial, temperatura do óleo do conversor de torque, medidor eco, Modo P, inversão do sentido de rotação do ventilador, seleção da rotação do motor, indicação de luz alta dos faróis e das luzes de trabalho.

Opcional acumulador da lâmina



CAPACIDADES DE REABASTECIMENTO

Reservatório de combustível 416 l
Sistema de arrefecimento 24,9 l
Cárter 23,1 l
Transmissão 45 l
Comando final 17 l
Alojamento do tandem (cada) 57 l
Sistema hidráulico 69 l
Carcaça de inversão do círculo 7 l



PESOS OPERACIONAIS (APROXIMADOS)

Configuração padrão sem placa de empuxo

Total 15860 kg
Sobre as rodas traseiras 11530 kg
Sobre as rodas dianteiras 4330 kg

Conjunto ripper montado na traseira e placa de empuxo dianteira:

Total 18400 kg
Sobre as rodas traseiras 13000 kg
Sobre as rodas dianteiras 5400 kg

Com escarificador montado na área central, sem placa de empuxo dianteira:

Total 16505 kg
Sobre as rodas traseiras 11615 kg
Sobre as rodas dianteiras 4890 kg

• Peso da placa de empuxo dianteira: **1075 kg**

• Peso operacional baseado na configuração da máquina padrão, com pneus 17,5 X 25, lâmina de 4320 mm, reservatório de combustível cheio, líquido de arrefecimento, lubrificantes e operador



DIMENSÕES

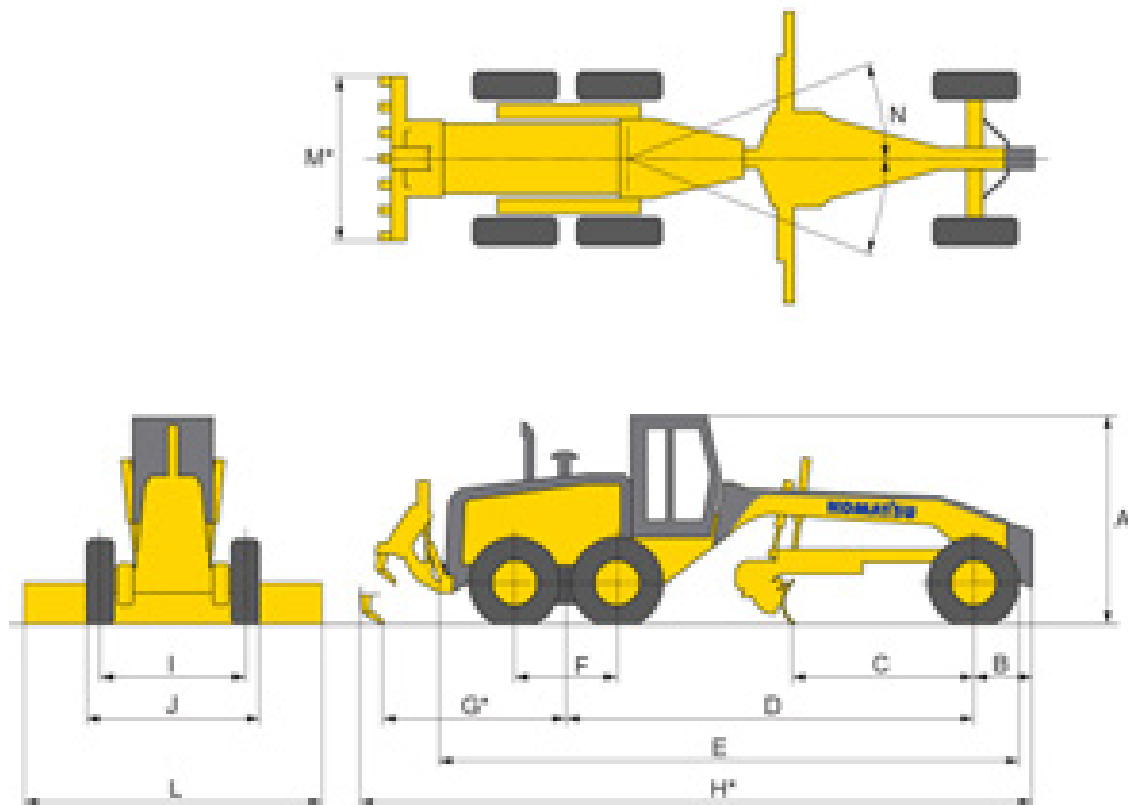

A	Altura, cabina de perfil baixo	3200 mm
B	Centro do eixo dianteiro ao contrapeso (placa de empuxo)	927 mm
C	Borda cortante ao centro do eixo dianteiro	2580 mm
D	Distância entre eixos e o centro do tandem	6480 mm
E	Distância entre o pneu dianteiro e o pára-choque traseiro	9205 mm
F	Distância entre eixos do tandem	1525 mm
G*	Centro do tandem à ponta do ripper sobre o solo	2780 mm
H*	Comprimento total	10575 mm
I	Bitola	2160 mm
J	Largura por fora dos pneus	2615 mm
L	Largura da lâmina de 4320 mm	4320 mm
M*	Largura da coluna do Ripper	2305 mm
N	Articulação à esquerda ou à direita	25°

* Com escarificador traseiro



EQUIPAMENTO PADRÃO

Motor e Itens Relacionados

- Acelerador e controle manual do afogador
- Filtro de ar, elemento duplo com indicador de manutenção do filtro de ar
- Extensão do sistema de admissão de ar
- Ventilador de acionamento hidráulico, reversível, tipo soprador, de lâmina plástica e com protetor do ventilador
- Motor: Komatsu SAA6D107E-1, (atende aos padrões de controle de emissão de poluentes PROCONVE/MAR-I), turboalimentado e pós-arrefecido ar-ar, padrão VHPC, e potência líquida de 145-218 HP.
- Pré-filtro de combustível em linha

Sistema Elétrico

- Alarme de deslocamento em marcha à ré
- Alternador, 60 A, 24V
- 2 baterias - livres de manutenção de 170 Ah e 1000 cca
- Interruptor de desconexão das baterias
- Luz interna da cabina
- Buzina elétrica
- Luzes indicadoras: freio de estacionamento, bloqueio do diferencial, flutuação da lâmina, bloqueio do braço de levantamento, haste de levantamento, indicador eco, modo P do motor, ventilador de arrefecimento em sentido inverso, seleção da rotação do motor, pressão do óleo do motor, carga da bateria, pressão do óleo dos freios, monitor do circuito elétrico do sistema da transmissão, temperatura do óleo do diferencial
- Luzes: ré, parada, luzes traseiras, direcionais, faróis dianteiros (2 do tipo alógeno, montados em barra frontal), luzes de trabalho (dianteiros (4), traseiros (2))
- Motor de partida de 5,5kW

Ambiente de Trabalho

- Cabina: baixo perfil com estrutura anti-capotamento ROPS/FOPS (SAE J1040, J231; ISO 3471, 3449) Nível 2 com vidros

verdes nas janelas, limpadores/lavadores de vidros com ação intermitente, desembaçador elétrico do vidro da janela traseira.

- Ar condicionado
- Console, ajustável com sistema de monitoramento no painel de instrumentos
- Espelhos retrovisores na parte interna da cabina, e espelhos retrovisores externos direito e esquerdo
- Assento de tecido com suspensão ajustável e cinto de segurança retrátil
- Cabina e tapete do piso projetados para supressão de ruídos a 72 dB(A) nos ouvidos do operador
- Tomada de alimentação de 12V (10A)

Trem de Força

- Transmissão Power Shift (8F-4R) de modo duplo, acionamento direto e conversor de torque com mudança automática de marchas
- Eixo traseiro totalmente flutuante, redução por planetárias
- Freios de serviço a disco em banho de óleo, de acionamento totalmente hidráulico
- Freio de estacionamento a disco seco, aplicado por molas e liberação hidráulica
- Diferencial com função de bloqueio/desbloqueio manual
- Pneus e aros: pneus 17,5 X 25 - 16 lonas, montados em aros de 14" (6) tripartidos

Equipamento de Trabalho e Sistema Hidráulico

- Círculo montado na barra de tração, rotação de 360° com levantamento da lâmina e deslocamento lateral do círculo com válvula de retenção anti-drift
- Embreagem de giro do círculo
- Placas de desgaste do círculo livres de graxa
- Sistema hidráulico de centro fechado com sensor de carga
- Sistema direcional totalmente hidráulico
- Lâmina de 4320 mm x 660 mm x 19 mm

com volante da direção e inclinação das rodas dianteiras e articulação da armação com válvulas anti-drift

- Comando de válvulas de controle hidráulico com 10 seções
- Lâmina com flutuação/levantamento nos lados direito e esquerdo

Outros Equipamentos Padrões

- Degraus e corrimãos na parte traseira e nas laterais direita e esquerda
- Itens de proteção contra vandalismo, incluindo acesso com trava ao reservatório de combustível, reservatório hidráulico, tampa da bateria e tampas laterais do motor
- Caixa de ferramentas com trava
- Sistema KOMTRAX®
- Pré-purificador com ejetor de pó
- Ripper traseiro de 3 dentes
- Protetor inferior da transmissão



EQUIPAMENTOS OPCIONAIS

- Pneus 17,5 X 25 - 16 lonas L2/G2
- Pneus 17,5 X R25 XHA L3 Radial - MICHELIN
- Acumulador hidráulico da lâmina
- 2 dentes adicionais do ripper traseiro

CONSULTE SEU DISTRIBUIDOR KOMATSU PARA OUTROS OPCIONAIS OU IMPLEMENTOS.

MONITORAMENTO DO EQUIPAMENTO SIMPLESMENTE REVOLUCIONÁRIO

KOMTRAX™

O sistema de monitoramento remoto **KOMTRAX** propõe uma nova e revolucionária maneira de monitorar seu equipamento a qualquer momento e onde quer que ele esteja.

Dotada da tecnologia GPS de localização e comunicação por satélite, esta máquina está equipada para atender às suas exigências atuais e futuras.

O **KOMTRAX** fornece os dados necessários para que você possa responder às três perguntas mais importantes em relação à sua máquina:

- Onde está a máquina?
- A máquina está produzindo com eficiência?
- A máquina está em boas condições?

Para maiores informações, solicite ao seu distribuidor Komatsu um folheto detalhado sobre o **KOMTRAX**.



Verificação da localização das máquinas da frota

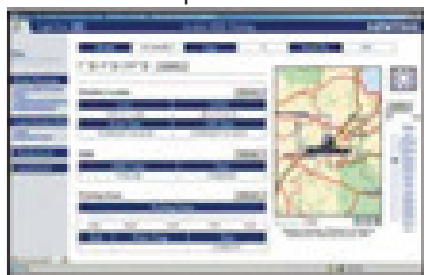

Cliente



Verificação da leitura do horímetro

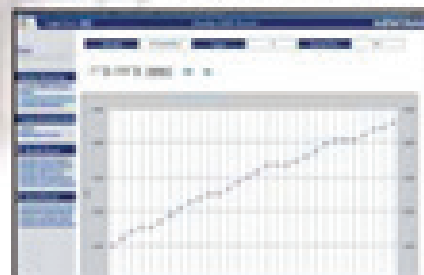

Registro anual das horas trabalhadas

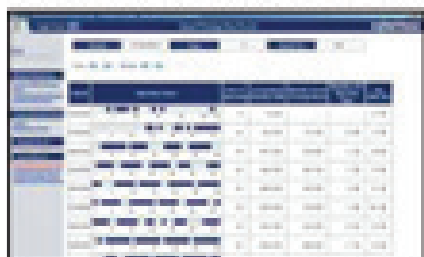

Manutenções preventiva e periódica



Registro de trabalho (nível de combustível, horas, etc.)



O Sistema **KOMTRAX** ainda não opera em certos países, razão pela qual você deve entrar em contato com o seu distribuidor Komatsu quando desejar ativar o sistema. O Sistema **KOMTRAX** não irá operar se o sinal do satélite estiver bloqueado ou de baixa definição.

KOMATSU[®]

