

Dynapac FC1300C II

Pavimentadoras de esteiras





Características técnicas

 Massa	
Peso, trator	3,6 t
Peso (incl. mesa)	4,49 t

 Dimensões	
Largura de trabalho, máxima	4,0 m
Largura de trabalho, com extensão hidráulica	4,0 m
Largura de trabalho, mín. (com sapata de redução)	0,3 m
Ângulo de carregamento (rampa)	11°
Largura de transporte	2.600 mm

 Capacidade	
Produção teórica	180 t/h
Paving thickness (max/min)	150 mm / 0 mm

 Trem de transmissão	
Tipo	Esteiras com sapatas de borracha
Comprimento	1.015 mm
Largura das sapatas	305 mm
Transmissão	Hidrostática acionamento direto

 Tração	
Velocidade de pavimentação	0-30 mpm
Velocidade de transporte	5,0 km/h

 Motor	
Fabricante/Modelo	Kubota D1505
Emissões	EPA T4f/EU4
Potência nominal, SAE J1995	24 hp @ 2300 rpm
Sistema elétrico	12 V
Tanque de combustível	76 litros
Engine alternator capacity	60 Amps

 Motor	
Fabricante/Modelo	Kubota D1505, EPA T3
Potência nominal	38 hp @ 2300 rpm
Rated power [engine 2, kW]	28 kW
Rated power [engine 2, rpm]	2.200 rpm

 Silo de material	
Altura de descarga, centro	585 mm
Capacidade	5,5 t
Largura interna	2.921 mm

 Sem-fim	
Diâmetro	230 mm
Controle	Automático com sensor ultrasônico

Verifique o seu distribuidor local em nosso site www.dynapac.com.br

As informações acima se referem a uma descrição geral somente, não contém nenhum tipo de garantia. A Dynapac reserva-se o direito de alterar especificações sem prévio aviso. Fotos e ilustrações deste folheto podem conter itens opcionais.

Dynapac FC1300C II

Pavimentadoras de esteiras



Características técnicas

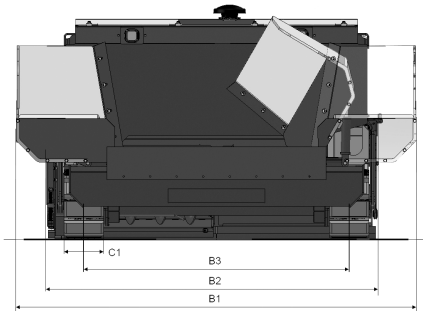
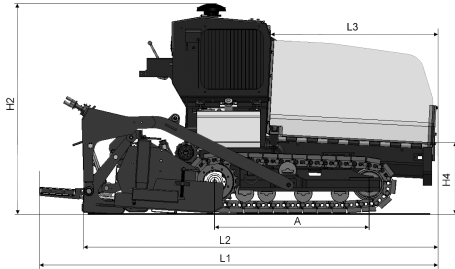

Dimensões

A. Axle track	1.016 mm
B1. Width, max.	2.921 mm
B2. Width, standard	2.590 mm
B3. Width, center of tracks	2.032 mm
C1. Track width	305 mm
H2. Height, transport	1.727 mm
H4. Dumping height	585 mm
L1. Length, total	2.997 mm
L2. Length, transport	2.997 mm
L3. Length, hopper	1.524 mm



Equipamentos standard

Poly pad tracks, Backup Alarm, Rotating Beacon Wash down spray system, Dual operator station, Automatic auger feed control Screed Extension & main heat, Auto Flame-Out, Continuous-Ignition Screed Heating Extending Walkboard, Smooth Tandem Pump Steering with a Positive Neutral



Opcionais

Slope Meter mechanical, Cut Off Plates, Umbrella



Suitable screeds

Modelo	Largura básica	Largura de trabalho, com extensão hidráulica	Largura de trabalho, máxima	Elementos de compactação	Sistema de aquecimento
Dynapac VF0813C	2,44 m	4,00 m	4,00 m	Vibração	Gás propano (GLP)

Verifique o seu distribuidor local em nosso site www.dynapac.com.br

As informações acima se referem a uma descrição geral somente, não contém nenhum tipo de garantia. A Dynapac reserva-se o direito de alterar especificações sem prévio aviso. Fotos e ilustrações deste folheto podem conter itens opcionais.