

KOMATSU®

WA320-6

WA
320

POTÊNCIA

Bruta: 171 HP (127,3 kW) @ 2000 rpm

Líquida: 167 HP (125 kW) @ 2000 rpm

PESO OPERACIONAL

14550 kg

CAPACIDADE DA CAÇAMBA

2,7 m³



O modelo mostrado pode incluir equipamentos opcionais



EXCELENTE AMBIENTE PARA O OPERADOR

- Interruptor de controle de tração do sistema HST
- Alavanca direcional controlada eletronicamente
- Coluna da direção inclinável
- Cabina com baixos níveis de ruído
- Ampla cabina com estrutura ROPS/FOPS nível 2 e sem colunas
- Porta da cabina com abertura total por articulação traseira

ALTA PRODUTIVIDADE E BAIXO CONSUMO DE COMBUSTÍVEL COM TRANSMISSÃO HIDROSTÁTICA

- Motor SAA6D107E-1 de alto desempenho
- Baixo consumo de combustível
- Transmissão Hidrostática (HST) controlada eletronicamente com sistema variável de controle de mudança de velocidades
- Sistema variável de controle de tração
- Modo S

HARMONIA COM O MEIO AMBIENTE

- Atende aos padrões de controle de emissão de poluentes PROCONVE/MAR-I
- Baixo nível de ruído externo
- Baixo consumo de combustível

MAIOR CONFIABILIDADE

- Componentes da mais alta confiabilidade projetados e fabricados pela Komatsu
- Armação principal mais robusta
- Freios de serviço e de estacionamento a disco em banho de óleo totalmente hidráulicos e livres de manutenção
- Tipo de vedação das mangueiras hidráulicas de face plana com anéis "O"
- Conectores DT blindados para as conexões elétricas

FACILIDADE DE MANUTENÇÃO

- Sistema de Monitoramento e Gerenciamento do Equipamento (EMMS)
- Tampas laterais do motor tipo asa de gaveta, com abertura ampla e fácil acesso ao motor
- Ventilador do radiador reversível e programável (manual/auto)
- Sistema KOMTRAX®



O modelo mostrado pode incluir equipamentos opcionais

ecot3
ecologia e economia – tecnologia 3

POTÊNCIA	Bruta:	171 HP 127,3 kW / 2000 rpm
	Líquida:	167 HP 125 kW / 2000 rpm

PESO OPERACIONAL	14550 kg
-------------------------	----------

CAPACIDADE DA CAÇAMBA	2,7 m ³
------------------------------	--------------------

ALTA PRODUTIVIDADE E BAIXO CONSUMO DE COMBUSTÍVEL



Motor SAA6D107E-1 de alta performance

O sistema de injeção eletrônica de combustível Common Rail proporciona baixo consumo de combustível.

Este sistema proporciona rápida resposta de aceleração, capaz de atender ao poderoso esforço de tração da máquina, além de oferecer rapidez também na resposta hidráulica.

Potência líquida de 167 HP (125 kW)

Motor Com Baixo Nível de Emissão de Poluentes

Este motor atende aos padrões de controle de emissão de poluentes PROCONVE/MAR-I.

Baixo Consumo de Combustível

O motor de alto torque e a transmissão hidrostática (HST) com máxima eficiência na faixa de baixa velocidade proporciona baixo consumo de combustível.

Indicador ECO

O indicador ECO auxilia o operador nas operações com ênfase na economia de energia.



Indicador ECO

Transmissão Hidrostática (HST) Sistema HST controlado eletronicamente utilizando 1 bomba e 2 motores

- O sistema de uma bomba e dois motores possibilita elevada eficiência e alto desempenho de tração. A potência do motor é transmitida hidráulicamente para uma caixa de transferência, de onde segue mecanicamente para os diferenciais e em sequência para as quatro rodas.
- A transmissão HST oferece resposta rápida ao deslocamento e ataque agressivo ao material de carregamento. O sistema de deslocamento variável ajusta-se automaticamente à demanda por esforço de tração oferecendo máxima potência e eficiência.
- O sistema totalmente automatizado de controle de velocidades dispensa qualquer redução rápida ou troca manual de velocidades, permitindo assim que o operador se concentre exclusivamente nas operações de escavação e carregamento.
- Quando há necessidade de torque elevado para operações de escavação, subida de rampas ou ao iniciar os movimentos da máquina, a bomba passa a alimentar os dois motores. Essa combinação torna a carregadeira muito mais ágil e agressiva.
- Na desaceleração, o sistema HST atua como um freio dinâmico no sistema de acionamento mecânico. O freio dinâmico é capaz de manter a carregadeira em posição de operação nos mais variados aclives ou declives, auxiliando no amontoamento de material e no carregamento em rampas inclinadas.
- À medida que a máquina se movimenta e ganha velocidade, a demanda por torque diminui, o motor de baixa rotação é efetivamente desacoplado do sistema de transmissão por meio de uma embreagem. Nesse ponto o fluxo segue para o motor de alta rotação sem que o motor de baixa rotação prejudique o sistema.

Um pedal de aproximação proporciona ao operador excelente controle simultâneo da velocidade de deslocamento e da velocidade do equipamento hidráulico. Quando o pedal de aproximação é aplicado, ocorre diminuição do fluxo da bomba para os motores, reduzindo conseqüentemente a velocidade e permitindo ao operador a utilização do acelerador para aumentar o fluxo do equipamento hidráulico. Quando o pedal de aproximação é aplicado ainda mais, os freios de serviço são ativados.

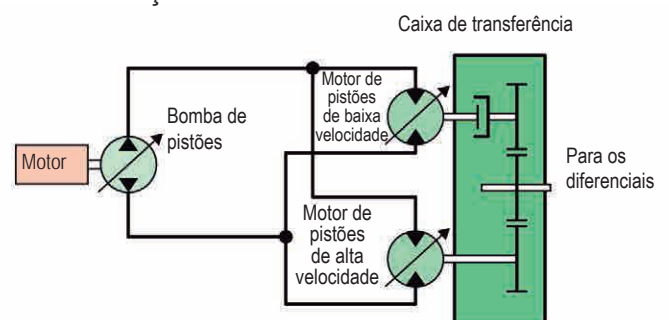

HST controlado eletronicamente com sistema variável de controle de mudança de velocidades

Ajustando o interruptor seletor de velocidades, o operador pode escolher entre a 1ª, 2ª, 3ª ou 4ª velocidade. Para ciclos em "V", o operador pode ajustar o interruptor de controle na 1ª ou na 2ª velocidade para obter uma escavação potente, resposta rápida e funcionamento ágil do equipamento hidráulico. Para operações de carregamento e transporte, o operador pode selecionar a 3ª ou a 4ª velocidade, obtendo ainda uma escavação potente sem abrir mão de velocidades maiores de deslocamento. O interruptor do sistema variável de controle de mudança de velocidades possibilita ao operador ajustar a velocidade de sua máquina para uma operação específica, como o carregamento em "V" em espaços confinados. Na posição 1, o operador pode ajustar, mediante o uso do interruptor de mudança variável de velocidades, a velocidade de deslocamento que otimiza a combinação perfeita da velocidade de sua máquina e o sistema hidráulico com a distância a ser percorrida.

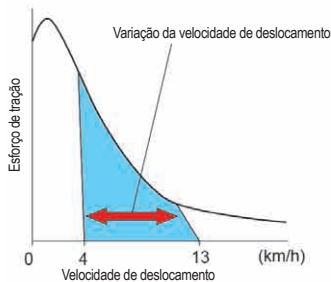
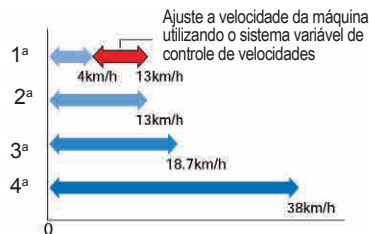

Sistema variável de controle da tração

O esforço de tração da máquina, durante deslocamentos em baixa velocidade, pode ser reduzido pela utilização do interruptor de controle de tração. Combinado com os diferenciais de torque proporcional, este sistema produz os seguintes efeitos:

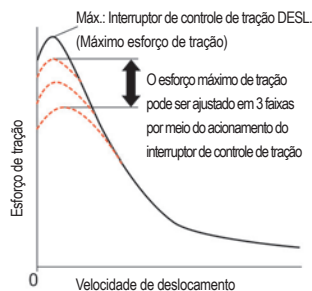

- Facilita a operação em terrenos escorregadios, quando os pneus da máquina estão sujeitas a patinagem.
- Elimina a penetração excessiva da caçamba e reduz a patinagem das rodas durante as operações de empilhamento de material, melhorando a eficiência da operação.
- Reduz a patinagem dos pneus para ampliar a vida útil dos mesmos.



Além desses benefícios, o esforço máximo de tração pode ser ajustado em três estágios (apenas 1 estágio em máquinas convencionais) quando o interruptor de controle de tração está ativado. Isso permite ao operador selecionar o esforço de tração ideal para as mais variadas condições de terreno.

Modo-S

O ajuste do interruptor no Modo-S confere à máquina a força de tração ideal para operações em vias com superfície escorregadia, como operações em solos arenosos, reduzindo a patinagem dos pneus e facilitando as operações como um todo. Patinagens inesperadas dos pneus em superfícies escorregadias são suprimidas pelo controle da rotação do motor e do motor HST, quando a máquina desloca-se em baixa velocidade.

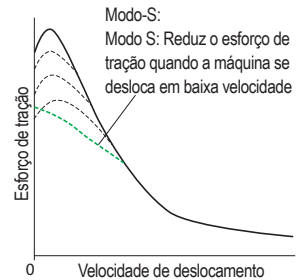

(O Modo-S é efetivo apenas para o deslocamento em sentido avante)

Interruptor de tração máxima

O interruptor de tração máxima está localizado na alavanca de controle do equipamento de trabalho. Quando o interruptor de controle de tração é acionado, ou o Modo S é selecionado, o acionamento do interruptor cancela temporariamente o ajuste de tração e aumenta o esforço de tração para 100% do valor. Em seguida, pressionando-se novamente

o interruptor de tração ou operando a alavanca de controle do sentido de deslocamento (F/R - avante/ré), o esforço de tração retorna automaticamente para os valores previamente ajustados. Este interruptor pode ser utilizado em operações como amontoamento de material em situações que exijam temporariamente grande esforço de tração.

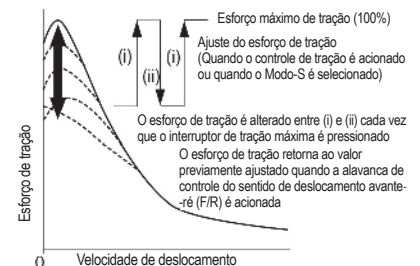

Controle do sistema HST sensível do pedal acelerador

O controle do sistema HST é finamente ajustado de acordo com o ângulo de aplicação do pedal acelerador, reduzindo impactos e permitindo deslocamentos mais suaves e maior economia de energia.



Máximo alcance e altura de despejo

Os longos braços de elevação proporcionam ampla altura e máximo alcance de despejo. O operador pode distribuir e nivelar com facilidade e eficiência as cargas depositadas na carroceria dos caminhões basculantes.

Altura livre de despejo: 2760 mm

Alcance de despejo: 1125 mm

(caçamba de 2,7 m³ com dentes e borda segmentada)

Componentes Komatsu

A Komatsu produz o motor, a caixa de transferência, os eixos e as unidades hidráulicas desta carregadeira de rodas. As carregadeiras Komatsu são fabricadas com sistema de produção integrada, conduzido por um rigoroso sistema de controle de qualidade.

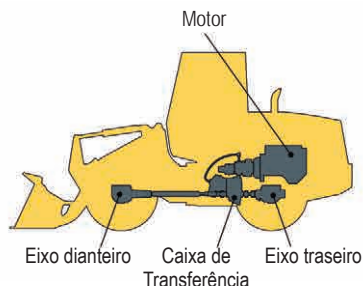

O sistema de freios de discos múltiplos em banho de óleo e totalmente hidráulico

significa custos menores com manutenção e maior confiabilidade. Os freios a discos múltiplos em banho de óleo são totalmente vedados e livres de ajustes, reduzindo os níveis de contaminação, desgaste e custos com manutenção. Os freios dispensam ajustes para compensação de desgaste, o que se traduz em uma necessidade ainda menor de manutenção. O novo freio de estacionamento, por ser de discos múltiplos em banho de óleo e livre de ajustes, acentua a confiabilidade e prolonga a vida útil. Uma maior confiabilidade é atribuída ao sistema de freios pelo uso de dois circuitos hidráulicos independentes, proporcionando suporte hidráulico em uma eventual falha de um dos circuitos. Freios totalmente hidráulicos significam um sistema que dispensa as operações de sangria, por não haver entrada de ar ou condensação de água, o que ocasionaria contaminação, corrosão e desgaste prematuro.

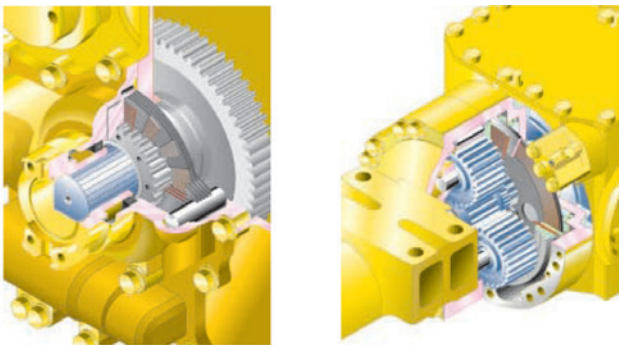

Sistema de prevenção contra sobrecarga rotacional

Quando a máquina desce uma encosta com inclinação de até 6 graus, sensores da velocidade de deslocamento e controle de vazão de descarga da bomba e do motor HST fazem com que a velocidade máxima de deslocamento fique automaticamente restrita a aproximadamente 38 km/h, visando a segurança dos componentes do trem de força e dos freios. Descendo uma rampa de declive acentuado e atingindo a velocidade de deslocamento de 36 km/h, a luz de alerta correspondente acende para informar ao operador sobre necessidade de redução da velocidade de deslocamento.

Observação: É necessário utilizar o freio de serviço quando a máquina se deslocar em declives acentuados para limitar a velocidade de deslocamento.

Chassi e articulação central de alta rigidez

O chassi dianteiro, chassi traseiro e a articulação central possuem elevada rigidez, que assegura uma elevada capacidade de resistência a tensões. Os chassis e a articulação desta carregadeira foram projetados para receber cargas de trabalho reais, e essa eficiência é assegurada por testes simulados em computadores.

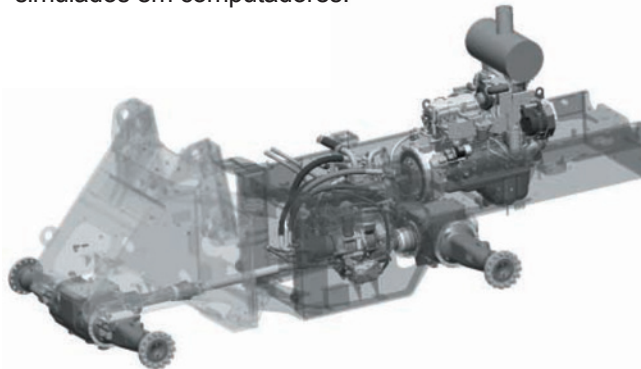

Vedações planas face a face com anéis "O"

As vedações planas com anéis "O" dispostas face a face são utilizadas para uma perfeita vedação de todas as conexões de mangueiras hidráulicas.

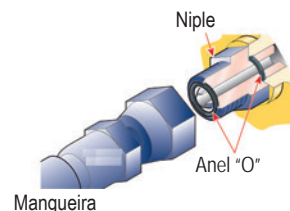

Conectores DT selados

Os principais chicotes elétricos e conectores da controladora são equipados com conectores DT selados, proporcionando alta confiabilidade, proteção contra o ingresso de pó e resistência superior à corrosão.



Eletrodeposição a cátion de primer e processo de pintura final a pó

O primer é aplicado por eletrodeposição catiônica na maioria das partes externas da máquina e as chapas metálicas recebem o processo de pintura com tinta a pó. Esse processo resulta em uma máquina resistente à oxidação, mesmo nos mais severos ambientes de operação.



FACILIDADE DE MANUTENÇÃO



O modelo ilustrado pode incluir equipamentos opcionais.

Sistema EMMS (Sistema de Monitoramento e Gerenciamento do Equipamento)



O painel monitor está instalado bem à frente do operador para fácil visualização, possibilitando ao operador verificar de modo simples os indicadores e luzes de advertência.

O volante da direção, especialmente projetado com dois raios, de forma a priorizar a visibilidade do painel monitor pelo operador.

Funções de diagnóstico de falhas e controle da manutenção

- **Função de exibição do código da ação:** Se alguma anormalidade ocorrer, o monitor exibe detalhes da ação no mostrador de caracteres, localizado na parte central inferior do monitor.
- **Função de monitoramento:** A controladora é capaz de monitorar o nível e a pressão do óleo do motor, a temperatura do líquido de arrefecimento, obstruções do purificador de ar, etc. Qualquer anormalidade detectada pela controladora será imediatamente exibida no visor de cristal líquido.
- **Função de notificação do período de substituição:** O monitor informa na tela o tempo de substituição do óleo e dos filtros, quando os intervalos de troca são alcançados.
- **Função de memorização de dados de problemas:** O monitor armazena as ocorrências de anormalidades para um diagnóstico de falhas mais eficaz.

Tampas laterais do motor tipo asa de gaivota com abertura total

As inspeções diárias, bem como os serviços a serem feitos no motor, podem ser realizados com muito mais facilidade graças às tampas tipo asa de gaivota, que possuem ampla abertura lateral e são sustentadas por molas amortecedoras a gás.



Facilidade de limpeza do radiador

Se a máquina estiver operando em condições adversas, o operador poderá, sem precisar sair da cabina e com um simples apertar de interruptor no painel de controle, inverter o sentido de rotação do ventilador de arrefecimento hidráulico.

Ventilador com inversão automática do sentido de rotação

O ventilador de arrefecimento do motor é de acionamento hidráulico e pode ser ajustado para ter o seu sentido de rotação invertido automaticamente. Quando o interruptor é colocado na posição de inversão automática, a rotação do ventilador é invertida durante 2 minutos a cada 2 horas de modo intermitente (programação original de fábrica).

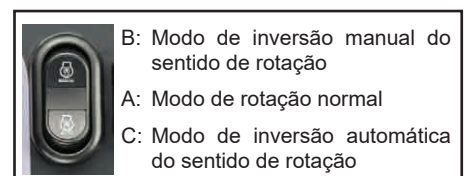

Facilidade de Operação

Alavanca da direção com controle eletrônico

O operador pode alterar o sentido com um simples toque de um dos dedos, sem retirar suas mãos do volante para essa operação. Isso é possível graças à tecnologia eletrônica de última geração.



Coluna da direção inclinável

O operador pode inclinar a coluna da direção, ajustando-a na posição que considerar mais confortável para sua operação.



Alavanca multifuncional de controle do equipamento de trabalho com interruptores de seleção de deslocamento avante-ré e tração máxima

Uma nova alavanca de controle multifuncional (F-N-R), com interruptor de seleção de sentido de deslocamento (avante-ré) integrado, permite ao operador conforto, agilidade, segurança e ampla facilidade de operação do equipamento de trabalho, reduzindo a fadiga, proporcionando menor tempo de ciclo e maior controle sobre a máquina. O descanso de pulso ajustável proporciona ao operador uma ampla variedade de posições confortáveis.

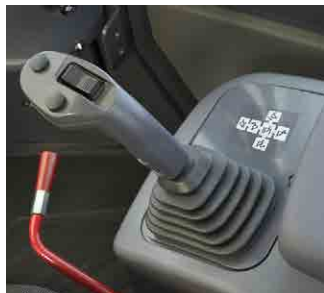

Painel de controle do lado direito

O operador pode selecionar a velocidade de deslocamento, a velocidade máxima de deslocamento em 1.ª velocidade e o esforço de tração e ajuste do ventilador reversível.



- 1: Interruptor seletor de velocidades
- 2: Interruptor de modo variável de mudança de velocidades
- 3: Interruptor de controle de tração
- 4: Interruptor de tração máxima
- 5: Interruptor de reversão do ventilador
- 6: Interruptor de seleção de deslocamento avante-ré



CONFORTO NAS OPERAÇÕES

Projeto para baixa emissão de ruídos

Nível de ruído dinâmico (externo): 108 dB (A)
 A ampla cabina com estrutura ROPS/FOPS (ISO 3471/ISO 3449) desenvolvida com exclusividade da Komatsu, é instalada sobre amortecedores viscosos. O motor de baixo nível de ruído, o ventilador de acionamento hidráulico e as bombas hidráulicas são instalados sobre coxins de borracha que, associados à melhor vedação da cabina, proporcionam um ambiente de operação confortável, pressurizado, de pouca vibração e altamente silencioso.

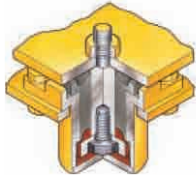

Cabina espaçosa e sem colunas



Um amplo vidro de superfície plana e sem colunas proporciona excelente visibilidade frontal. O braço do limpador cobre uma área extensa, possibilitando boa visibilidade até mesmo em dias chuvosos. A ampla área da cabina garante o máximo de conforto para o operador. O ar condicionado instalado na parte frontal ampliou a praticidade da reclinção do assento e seu deslizamento para trás.

Porta da cabina totalmente articulada na coluna traseira

As dobradiças da porta estão instaladas na parte de trás da cabina, proporcionando um amplo ângulo de abertura da porta para entrada e saída do operador, permitindo também uma ampla visibilidade quando operar a máquina com a porta travada na posição aberta. A concepção de projeto dos degraus os aloja em uma escada em caixa, proporcionando a entrada e saída do operador facilmente da cabina. Entrada na máquina pela porta do lado esquerdo, porta do lado direito apenas com saída de emergência.



O modelo ilustrado pode incluir equipamentos opcionais.



O modelo ilustrado pode incluir equipamentos opcionais.

SUPORTE TOTAL AO PRODUTO

Suporte Total Komatsu

A Komatsu dispõe de uma rede de Distribuidores estrategicamente localizada para prover com agilidade todo o suporte necessário antes e após a aquisição de uma máquina.

Recomendação de frota

Os Distribuidores Komatsu estão preparados para analisar o local de trabalho do cliente e auxiliar no planejamento do dimensionamento de sua frota com informações detalhadas e seguras para atender todas as necessidades de aplicações no momento de aquisição ou renovação de sua frota Komatsu.



Disponibilidade das peças

As peças e os programas de manutenção Komatsu são elaborados para proporcionar:

- Menor número de intervenções;
- Maior disponibilidade de máquina;
- Menor custo/hora trabalhada.

Os estoques e os sistemas de distribuição de peças da Komatsu estão em constante evolução para proporcionar aos clientes maior rapidez de entrega e menor custo logístico.

Suporte técnico e serviços

Os serviços técnicos de suporte ao produto são desenvolvidos para auxiliar o cliente. Os distribuidores Komatsu são capacitados e equipados para que os serviços estejam de acordo com os padrões de qualidade e desempenho exigidos pela Komatsu:

- Serviços de manutenção preventiva e corretiva;
- Programa de análise de lubrificantes (KOWA);
- Inspeções e diagnósticos (PM Clinic).



Serviços de manutenção e reparos

Para a realização de reparos, manutenções periódicas e outros serviços de manutenção, nossos Distribuidores oferecem serviços de mais alta qualidade através da utilização dos programas desenvolvidos pela Komatsu.

Reman Komatsu



O Reman Komatsu visa a redução de custos de aquisição, operação e ciclo de vida útil (LCC) ao cliente por meio de um serviço de pronta entrega, alta qualidade e preços extremamente competitivos. Os remanufaturados Komatsu oferecem:

- Garantia de peça nova*;
- Redução do tempo e do custo de manutenção;
- Menor impacto ao meio ambiente devido a reutilização dos cascos;

* Consulte o distribuidor Komatsu para conhecer os produtos disponíveis e a política de garantia Komatsu.



MONITORAÇÃO DO EQUIPAMENTO SIMPLEMENTE REVOLUCIONÁRIA



A tecnologia de gerenciamento e monitoramento desenvolvida pela Komatsu fornece dados elucidativos sobre o seu equipamento e frota, de forma prática e acessível ao usuário

Relatório de operações com ênfase na economia de energia

O KOMTRAX fornece o relatório de operações com ênfase na economia de energia com base nas informações operacionais, como consumo de combustível, mapa de carga e tempo de inatividade, contribuindo com uma administração mais eficiente da frota de equipamentos.

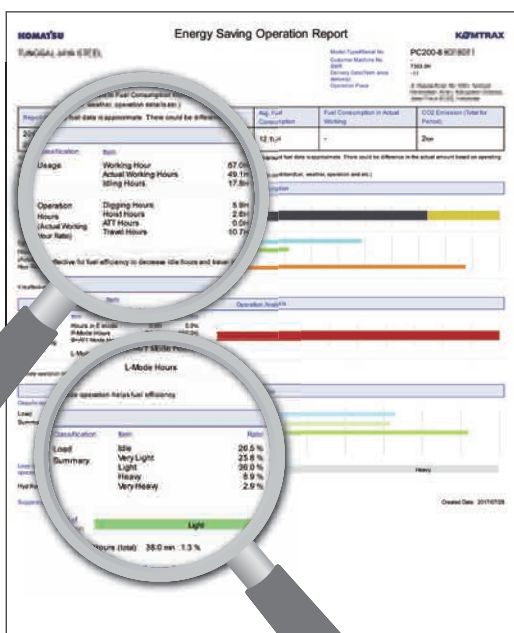

A imagem extraída de um relatório traz um exemplo de escavadeira hidráulica

Suporte ao Gerenciamento de Equipamentos

Por meio do aplicativo da Web, diversos parâmetros de pesquisa estão disponíveis para encontrar rapidamente informações sobre máquinas específicas com base em fatores-chave. Além disso, o sistema KOMTRAX revela máquinas com problemas em sua frota e as indica por meio de uma interface ideal.



Manutenção periódica

O conteúdo e os dados do relatório variam de acordo com o modelo da máquina.

A estratégia ideal para um trabalho de excelência

As informações detalhadas que o sistema KOMTRAX coloca na ponta dos dedos ajudam você a gerenciar sua frota de forma conveniente na Web a qualquer momento e em qualquer lugar. Dá a você o poder de tomar as melhores decisões estratégicas no dia a dia e a longo prazo.



ESPECIFICAÇÕES



MOTOR

Modelo.....Komatsu SAA6D107E-1
 Tipo.....4 tempos, arrefecido a água
 Aspiração.....Turboalimentado e pós-arrefecido
 Número de cilindros.....6
 Diâmetro interno x curso.....107 mm x 124 mm
 Cilindrada.....6,69 ℓ
 Governador.....Eletrônico para todas velocidades
 Potência
 SAE J1995.....Bruta **171 HP** (127,3 kW)
 ISO 9249/SAE J1349.....Líquida **167 HP** (125 kW)
 Rotação nominal.....2000 rpm
 Método de acionamento do ventilador
 para arrefecimento do radiador.....Hidráulico
 Sistema de injeção de combustível.....Injeção direta
 Sistema de lubrificação:
 Método.....Lubrificação forçada por bomba de engrenagens
 Filtro.....De fluxo total
 Purificador de ar.....Tipo seco com elementos
 duplos e ejetor de pó e
 indicador de obstrução

* Atende aos padrões de controle de emissão de poluentes PROCONVE/MAR-1.



TRANSMISSÃO

Tipo.....Hidrostática, 1 bomba e 2 motores
 com seleção de velocidades
 Velocidade de deslocamento: **km/h**

Medida com pneus 20.5 – 25

	1ª	2ª	3ª	4ª
Avante e ré	4,0 a 13,0	13,0	18,7	38,0



EIXOS E COMANDOS FINAIS

Sistema de tração.....Tração nas quatro rodas
 Dianteiro.....Fixo, semiflutuante
 Traseiro.....Apoiado em pino central, semiflutuante
 Oscilação total de 30°
 Engrenagem de redução.....Cônica helicoidal
 Engrenagem diferencial.....Torque proporcional
 Engrenagem de redução final.....Planetária de redução simples



FREIOS

Freios de serviço.....Freios a disco em banho de óleo atuados
 hidraulicamente, de ação nas 4 rodas
 Freio de estacionamento.....Freio de discos múltiplos em
 banho de óleo no eixo de saída
 da caixa de transferência.
 Freio de emergência.....Normalmente é utilizado o freio de
 estacionamento



SISTEMA DIRECIONAL

Tipo.....Articulado, atuação inteiramente hidráulica
 Ângulo de articulação.....Limite a 40°
 Raio de giro mínimo medido do
 centro ao lado externo do pneu.....**5380 mm**



SISTEMA HIDRÁULICO

Sistema direcional:
 Bomba hidráulica.....Bomba de engrenagens
 Capacidade.....172 ℓ/min na rotação nominal
 Ajuste da válvula de alívio.....20,6 MPa (210 kgf/cm²)
 Cilindros hidráulicos
 Tipo.....Pistão de dupla ação
 Número de cilindros.....2
 Diâmetro interno x curso.....70 mm x 453 mm

Controle da carregadeira:
 Bomba hidráulica.....Bomba de engrenagens
 Capacidade.....61 ℓ/min
 Ajuste da válvula de alívio.....20,6 MPa (210 kgf/cm²)
 Cilindros hidráulicos
 Tipo.....Pistão de dupla ação
 Número de cilindros – diâmetro interno x curso
 Cilindro da lança.....2 – 140 mm x 740 mm
 Cilindro da caçamba.....1 – 160 mm x 532 mm
 Válvula de controle.....Tipo 2 carretéis
 Posições de controle:
 Lança Elevar, manter, baixar e flutuar
 Caçamba.....Inclinar para trás, manter e despejar
 Tempo do ciclo hidráulico (carga nominal na caçamba)
 Elevar.....6,1 s
 Despejar.....1,2 s
 Baixar (vazia).....3,3 s



CAPACIDADE DE REABASTECIMENTO

Sistema de arrefecimento.....25 ℓ
 Reservatório de combustível.....245 ℓ
 Motor.....23 ℓ
 Sistema hidráulico.....89 ℓ
 Eixos dianteiro e traseiro (cada).....24 ℓ
 Caixa de transferência.....6,5 ℓ



GUIA DE SELEÇÃO DA CAÇAMBA

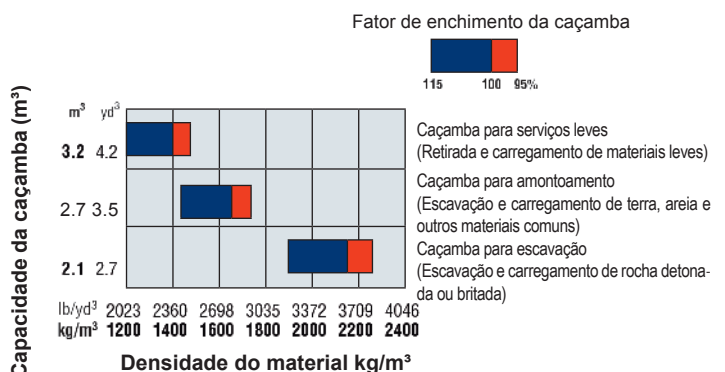



DIMENSÕES



Figura meramente ilustrativa

	Bitola	2050 mm	
	Largura externa dos pneus	2585 mm	
A	Distância entre eixos	3030 mm	
B	Altura máxima do pino de articulação	Lança padrão	3905 mm
		Lança de longo alcance	4545 mm
C	Altura do pino de articulação da caçamba em relação ao solo na posição de carregamento	Lança padrão	480 mm
		Lança de longo alcance	645 mm
D	Altura livre em relação ao solo	425 mm	
E	Altura do engate em relação ao solo	1095 mm	
F	Altura total até o topo do escapamento	3130 mm	
G	Altura total com cabina ROPS	3200 mm	

Aferições feitas com pneu 20.5-25-16 Lonas (L3), Cabine ROPS/FOPS nível 2 e Contrapeso adicional.		Unid.	Com dentes	Com dentes e segmentos	Com borda cortante	Com borda cortante
Capacidade da caçamba	Coroadada	m ³	2,5	2,7	2,7	5,0
	Rasa	m ³	2,2	2,3	2,3	4,6
Largura da Caçamba		mm	2.770	2.770	2.740	2.740
Peso da Caçamba		kg	1.100	1.240	1.200	1.640
H	Altura livre de despejo, altura máxima com ângulo de despejo de 45°*	mm	2.760	2.760	2.850	2.235
I	Alcance de elevação máxima com ângulo de despejo de 45°*	mm	1.125	1.125	1.035	500
J	Altura operacional (caçamba totalmente levantada)	mm	5.330	5.330	5.330	5.600
L	Comprimento total	mm	7.685	7.685	7.540	8.410
Raio de Giro	Ponta da caçamba/ponta do dente	mm	6.310	6.310	6.260	6.375
	Centro do pneu lado externo	mm	5.380	5.380	5.380	5.380
Profundidade de escavação	0°	mm	100	100	85	85
	10°	mm	335	335	296	426
Carga estática de tombamento	Em linha reta	kg	13.665	13.525	13.565	13.435
	Em articulação máxima.	kg	12.170	12.030	12.070	11.930
Força de desagregação		kgf	11.700	11.700	13.180	6.955
Peso Operacional		kg	14.410	14.550	14.510	14.950

* Na extremidade da borda cortante parafusada ou dente.

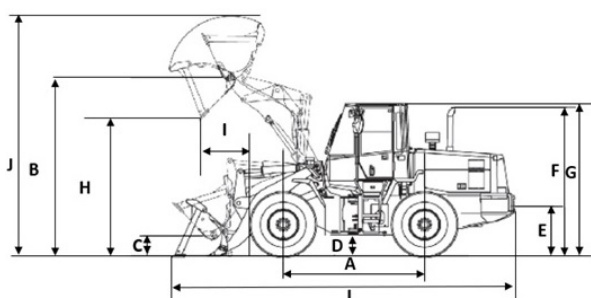
Todas as dimensões, pesos e valores de desempenho aqui expressos se baseiam nas normas SAE J732c e J742b.

As cargas estáticas de tombamento e os pesos operacionais acima citados incluem os lubrificantes, líquido de arrefecimento, reservatório de combustível completo, cabina com estrutura ROPS e o peso do próprio operador. A estabilidade da máquina e o peso operacional são influenciados pelo contrapeso, pelas dimensões dos pneus e por outros implementos.

Aplice as seguintes alterações de peso ao peso operacional e a carga estática de tombamento.



ALTERAÇÕES DE PESO

Pneu	Alteração no peso operacional (kg)	Alterações na carga estática de		Largura por fora dos pneus (mm)	Altura livre sobre o solo (mm)
		Em linha reta (kg)	Quando articulado (kg)		
20.5R25 XHA2 L3	+ 32	+25	+ 20	2585	425



EQUIPAMENTO PADRÃO

AMBIENTE DO OPERADOR

- Ar condicionado digital
- Retrovisor interno (1)
- Retrovisor Externo (2)
- Volante da direção inclinável
- Joystick de controle PPC multifuncional F-N-R
- Pedal de aproximação
- Painel monitor principal com EMMS (Sistema de Monitoramento e Gerenciamento do Equipamento)
- Quebra-sol
- Tapete da cabina
- Cabina com estrutura ROPS/FOPS (ISO 3471 / ISO 3449)
- Assento reclinável com suspensão
- Iluminação de teto
- Acendedor de cigarro
- Limpadores do vidro dianteiro e traseiro
- Lavador para vidro dianteiro e traseiro
- Cinto de segurança de 76 mm

MOTOR

- Motor Komatsu SAA6D107E-1 a diesel (PROCONVE/MAR-I)
- Pré-filtro de combustível com separador de água
- Pré-filtro purificador de ar ciclônico
- Radiador com espaçamento maior entre as aletas (Para evitar acúmulo de resíduos)
- 2 Elementos filtrantes de ar

TREM DE FORÇA HST

- Transmissão de 4 velocidades avante e 4 velocidades ré
- Freio de serviço de discos múltiplos em banho de óleo
- Sistema HST com mudança automática de velocidade e sistema de seleção de modo
- Sistema variável de controle de tração
- Sistema de 1 bomba e 2 motores

SISTEMA ELÉTRICO

- Luz de ré
- Iluminação 2 faróis traseiros, 2 faróis dianteiros sobre a cabina, 2 faróis de trabalho dianteiros
- Luz de iluminação da placa da máquina
- 2 Baterias 150 Ah, 2 x 12V
- Alternador 60 A
- Motor de Partida 24V, 5,5 kW
- Sistema elétrico de desligamento do motor
- Sinal de seta
- Fonte de alimentação 12V
- Limitação da lança
- Posicionador da caçamba
- Alarme de ré

SISTEMA HIDRÁULICO

- Ventilador de acionamento hidráulico com inversão de rotação (manual e automático)
- Válvula com 2 funções
- Cilindros de elevação (2) e cilindro da caçamba (1)

OUTROS EQUIPAMENTOS

- Contrapeso
- Contrapeso adicional (520 kg)
- Máscara do radiador (tipo ondulada)
- Aros e pneus (20.5/25 - 16 Lonas (L3) sem câmara) e aro de 3 peças
- Para-lamas - dianteiro
- Sistema de monitoramento KOMTRAX
- Trava de articulação central
- Sistema antivandalismo
- Compartimento para guardar objeto
- Articulação e braço de elevação padrão
- Caçamba 2,7 m³ com dentes e segmentos



EQUIPAMENTO OPCIONAL

- Válvula com 3ª função
- Válvula com 3ª e 4ª função
- Caçamba de 3,0 m³
- Caçamba de 5,0 m³ - (Operação Biomassa)
- Caçamba de borda cortante (Lâmina)
- ECSS (Sistema de Suspensão Controlado Eletronicamente)
- Pneu 20.5 / R25 XHA2 L3 Michelin
- Pneu Estepe 20.5 / 25 - 16 Lonas - L3 (Aro+Pneu)
- Pneu Estepe 20.5 / R25 XHA2 L3 Michelin (Aro+Pneu)
- Kit para Proteção Elétrica + Calota Frontal